

Geometriske tegning - Fase 1 - Gengivelser af objekter

Vurdering fra 1 til 5 (hvor 5 er højest)

Læringsmål	Selv	Lærer	Beviser og forslag til forbedring
1. Jeg kan tegne perspektive- , arbejds- og isometriske- tegninger af genstande på papir.			
2. Jeg kan tegne perspektiv-, arbejds-, og isometriske-tegninger med et IT program (f.eks. Geogebra).			
3. Jeg kan vurdere fordele og ulemper ved forskellige tegneformer.			
4. Jeg kan vælge den mest relevant tegneform til et bestemt formål.			
5. Jeg kan bedømme egenskaber ved rumlige figurer ud fra forskellige tegneformer.			
6. Jeg kender til begreberne nederst.			

Begreber/noter: perspektiv, isometri

ISOMETRISK TEGNING

1 Tegningerne viser nogle figurer set oppefra. Tallene fortæller, hvor mange centicubes der er sat oven på hinanden.

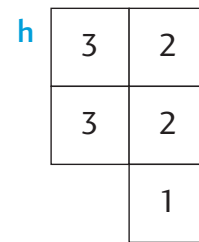
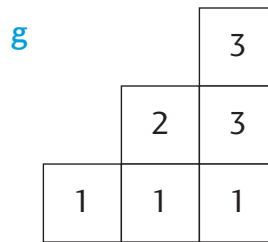
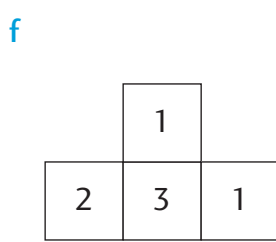
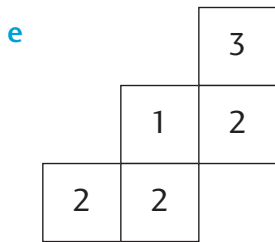
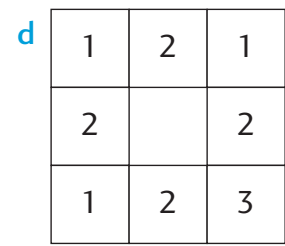
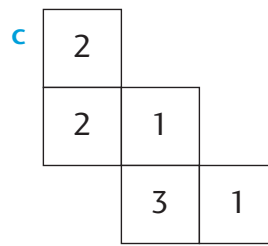
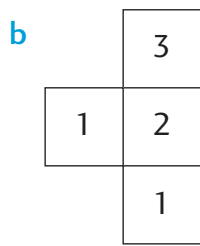
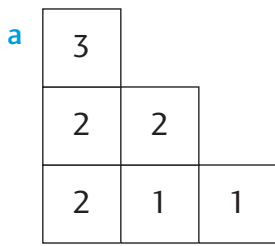

Hvilke af figurerne er tegnet herunder?

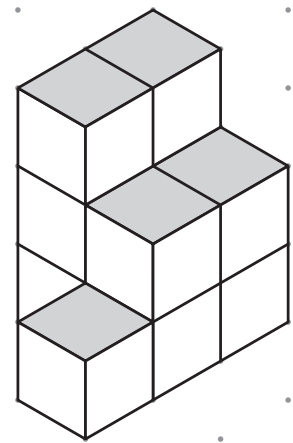
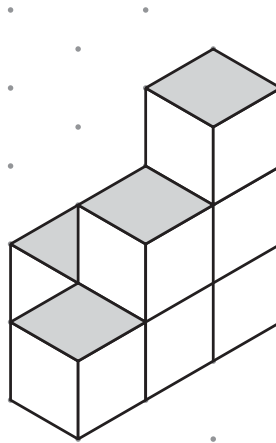
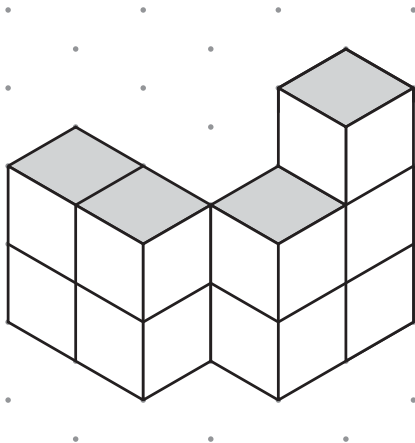

2 Tegn 2 af de øvrige figurer fra opgave 1 på isometrisk papir.

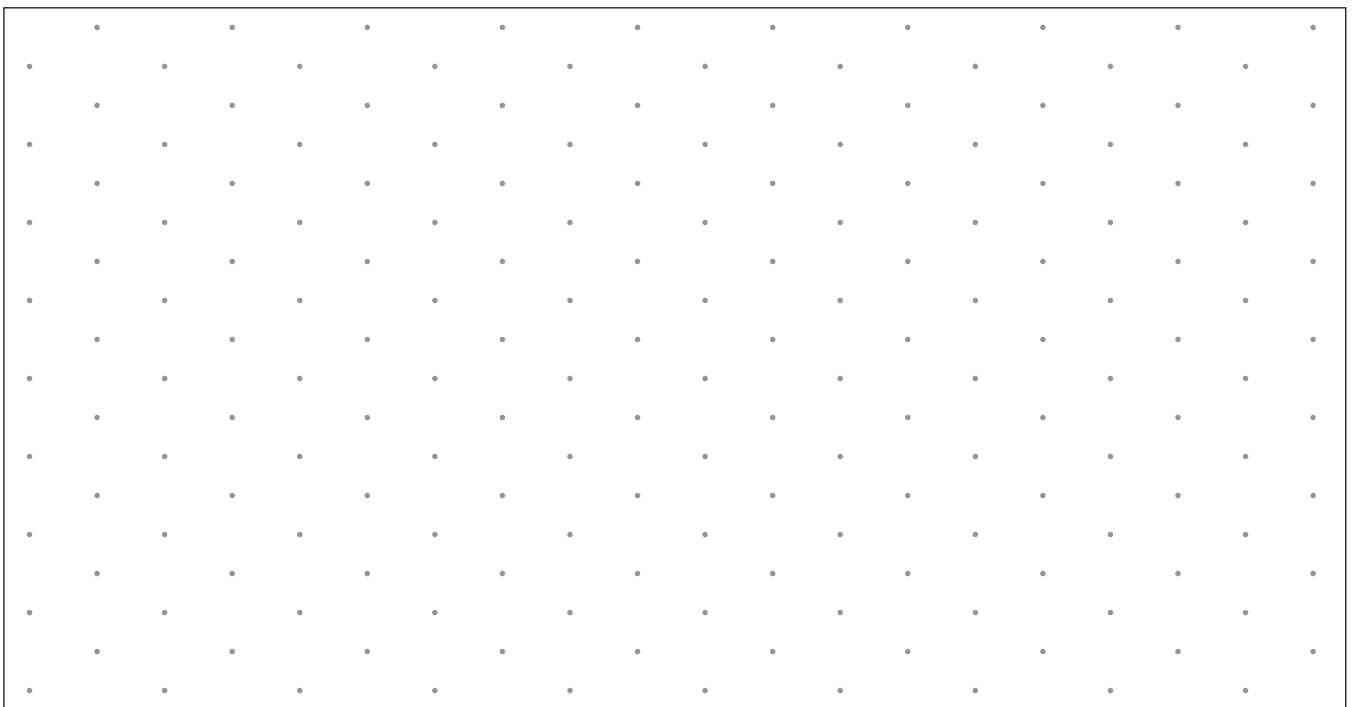

ISOMETRISK TEGNING

1 Arbejdstegningen viser en sofa set forfra, fra siden og oppefra.

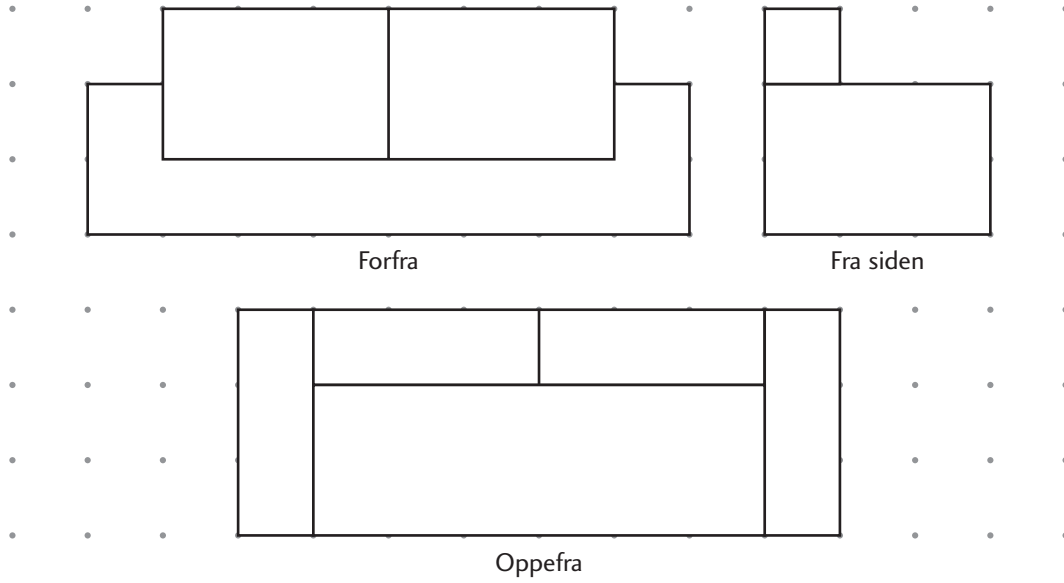

Tegn sofaen på isometrisk papir.

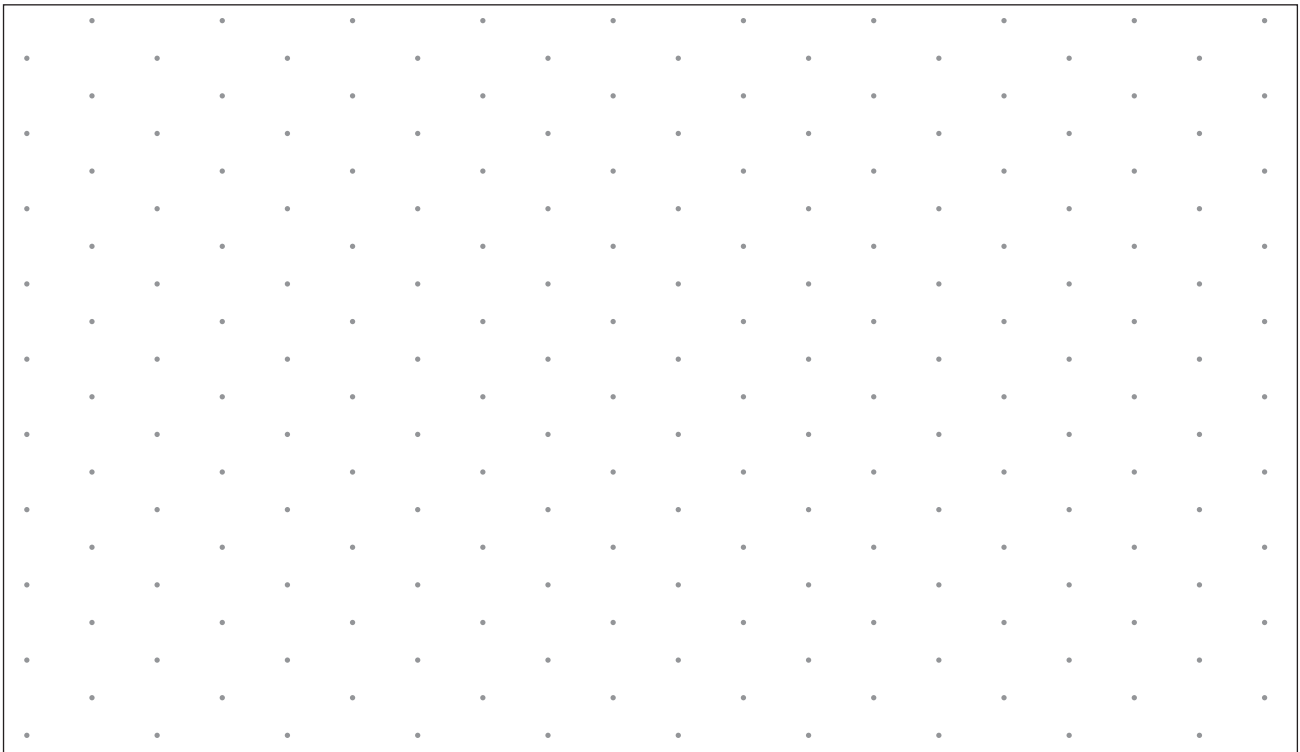

PERSPEKTIVTEGNING

- 1 Lav perspektivtegningerne færdige.
De skal forestille borde, der er set fra forskellige synsvinkler.

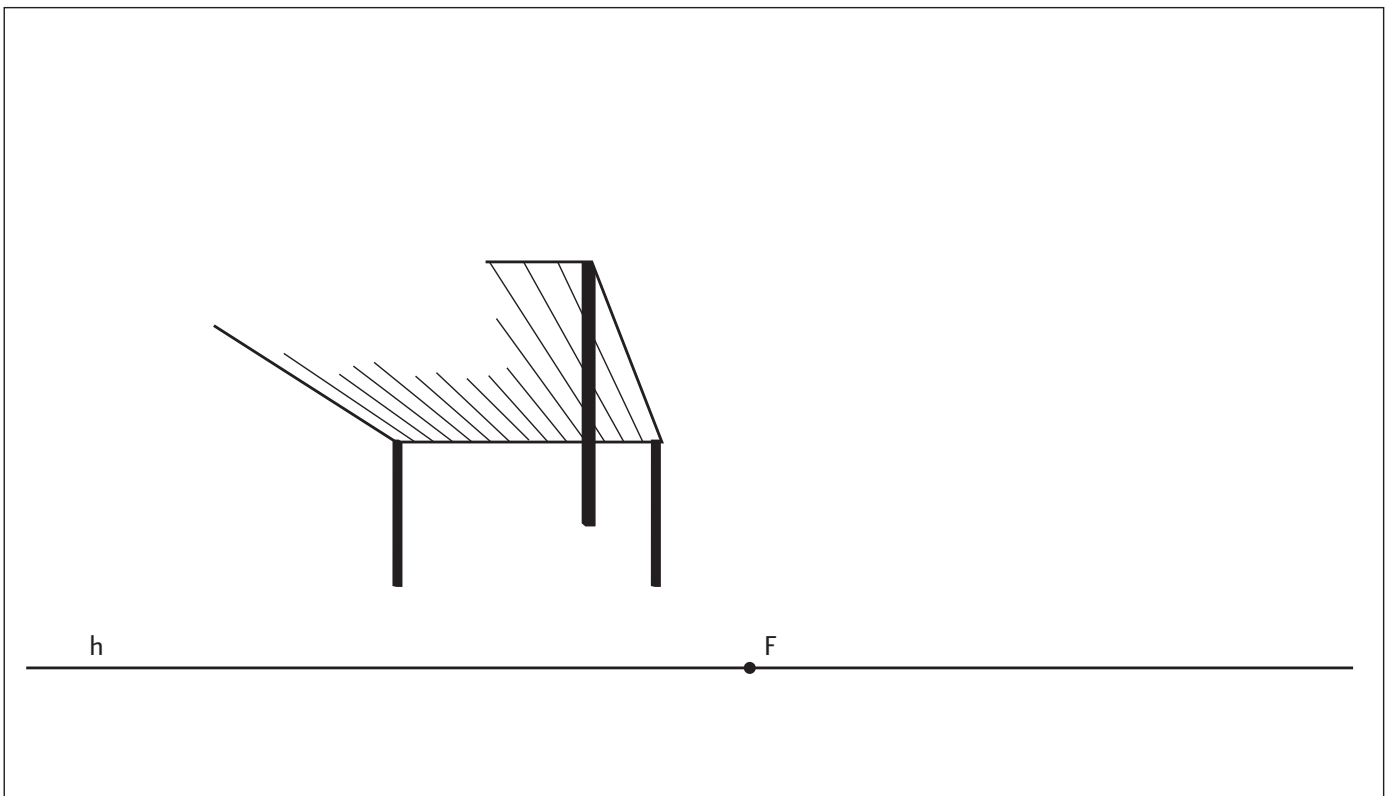
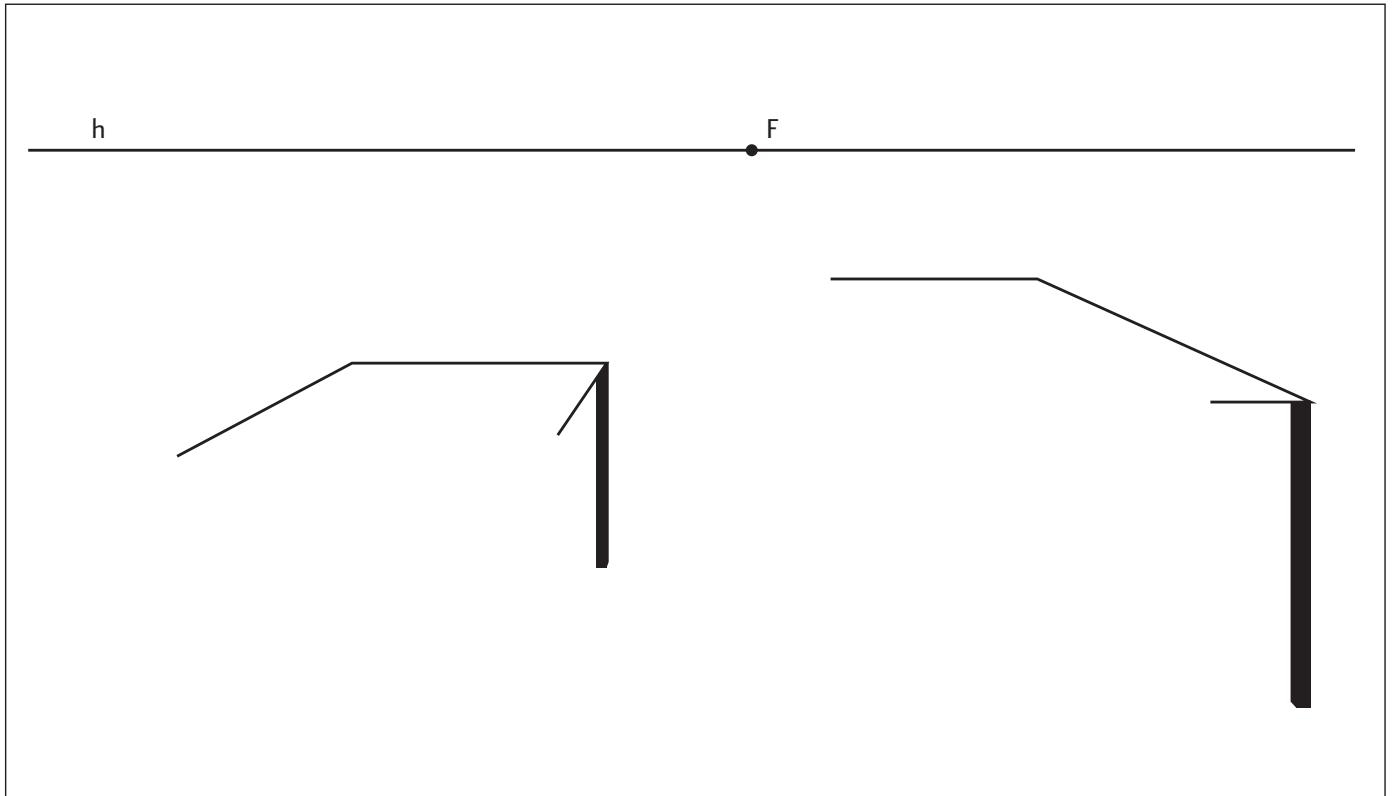

PERSPEKTIVTEGNING

Tegn perspektivtegningen færdig.

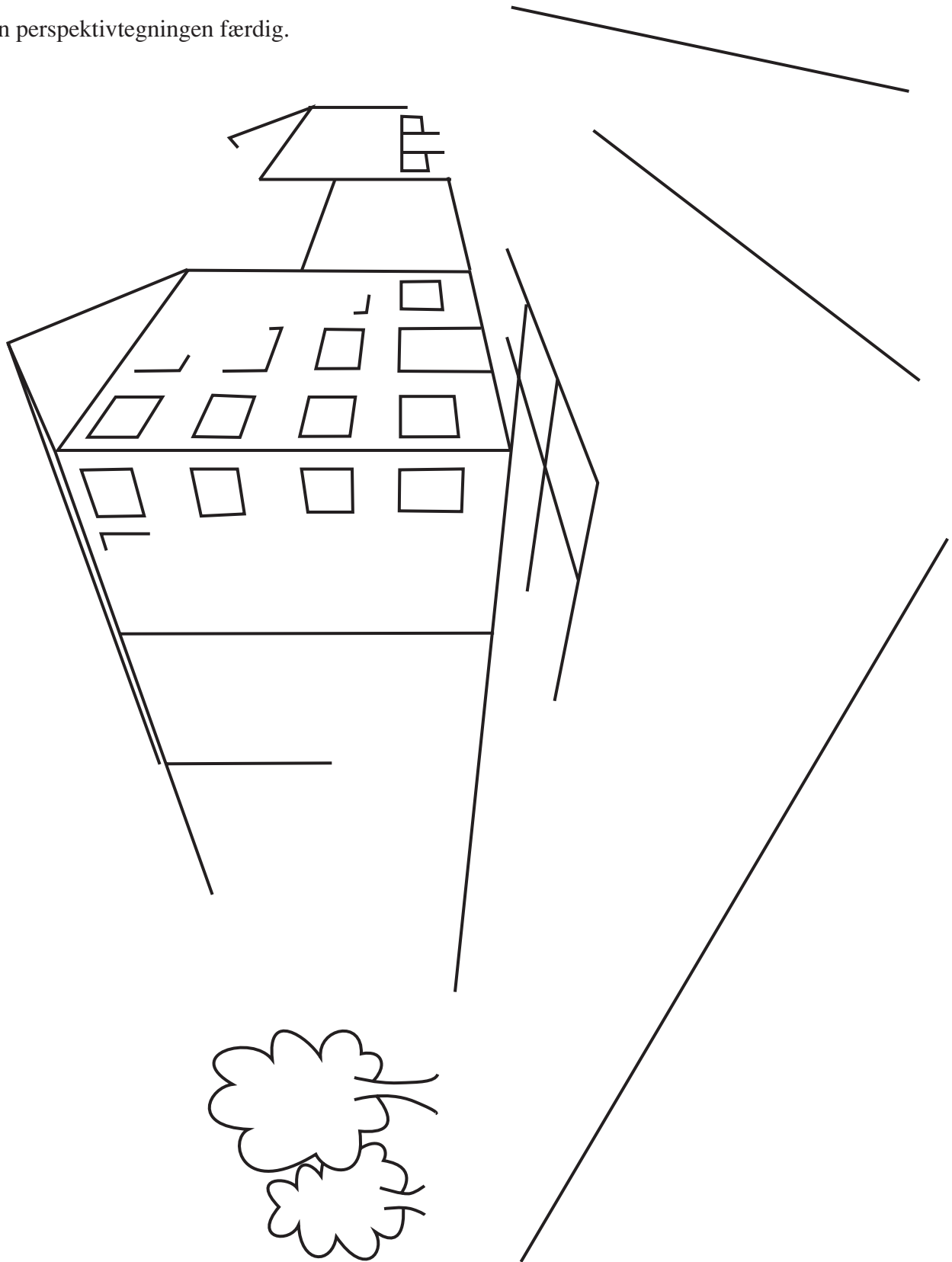

Konstruer figurene ud fra skitserne.

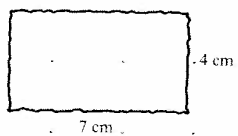

Rektangel

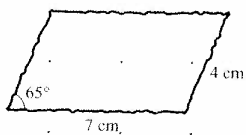

Parallelogram

Tegn isometrisk og i perspektiv.

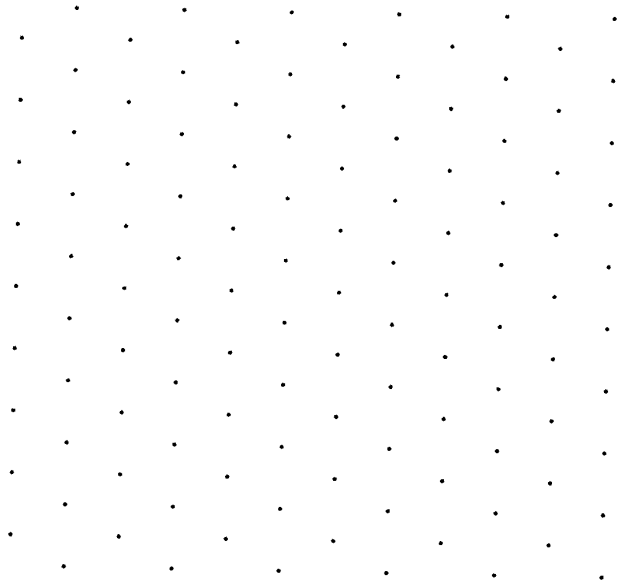
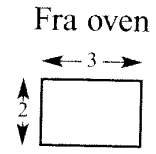
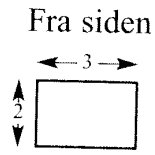
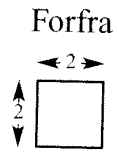

Horisontlinie

Forsvindingspunkt

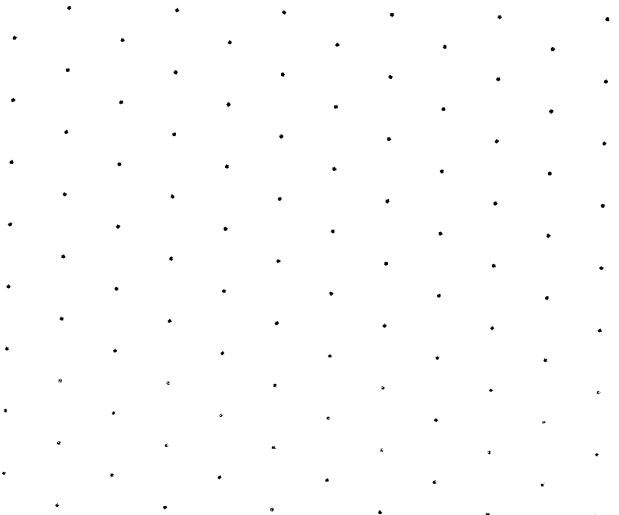
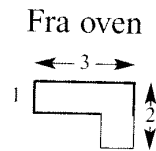
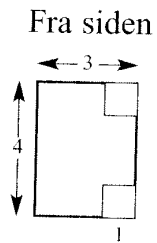
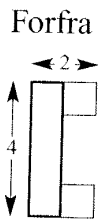

Horisontlinie



Tegn i frøperspektiv.

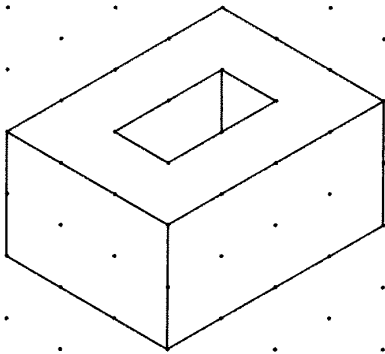
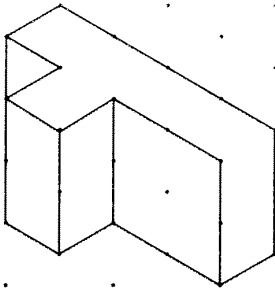

Tegn i fugleperspektiv.

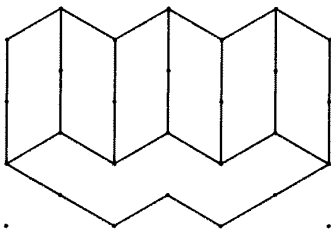

Geometrisk tegning fase 1 læringsmål 3

1. Hvad er en arbejdstegning? Forklar hvad en arbejdstegning er god til (fordele) og hvad den ikke er så god til (ulemper).
2. Hvad er en perspektivtegning. Hvilke begreber er vigtige at huske når man skal tegne en perspektivtegning? Skriv eller tegn dem og forklar/vise dem.
3. Hvornår vil du tegne kun et forsvindingspunkt ift. 2 eller 3 forsvindingspunkter?
4. Hvad betyder isometrisk? Hvordan tegner man en isometrisk tegning?

Hvilken tegneform?

(Arbejdstegning, perspektivtegning, og/eller isometrisk tegning)

1. Hvis du skulle sælge din bil, hvordan vil du vise den i billederne? Hvorfor?

2. Hvis du fik en til at male dit hus til at hænge i stuen. Hvilken tegneform og hvorfor?

3. Hvis du skulle sælge din mobil på Facebook. Hvilke billed(er) vil du vise og hvorfor?

Bedøm afstanden

Opgave 1

Hvor lang er afstanden mellem A og B?

Hvor høj er døren ca., hvis loftets højde er 3 meter?

Hvor stor tror du vinduets areal er?

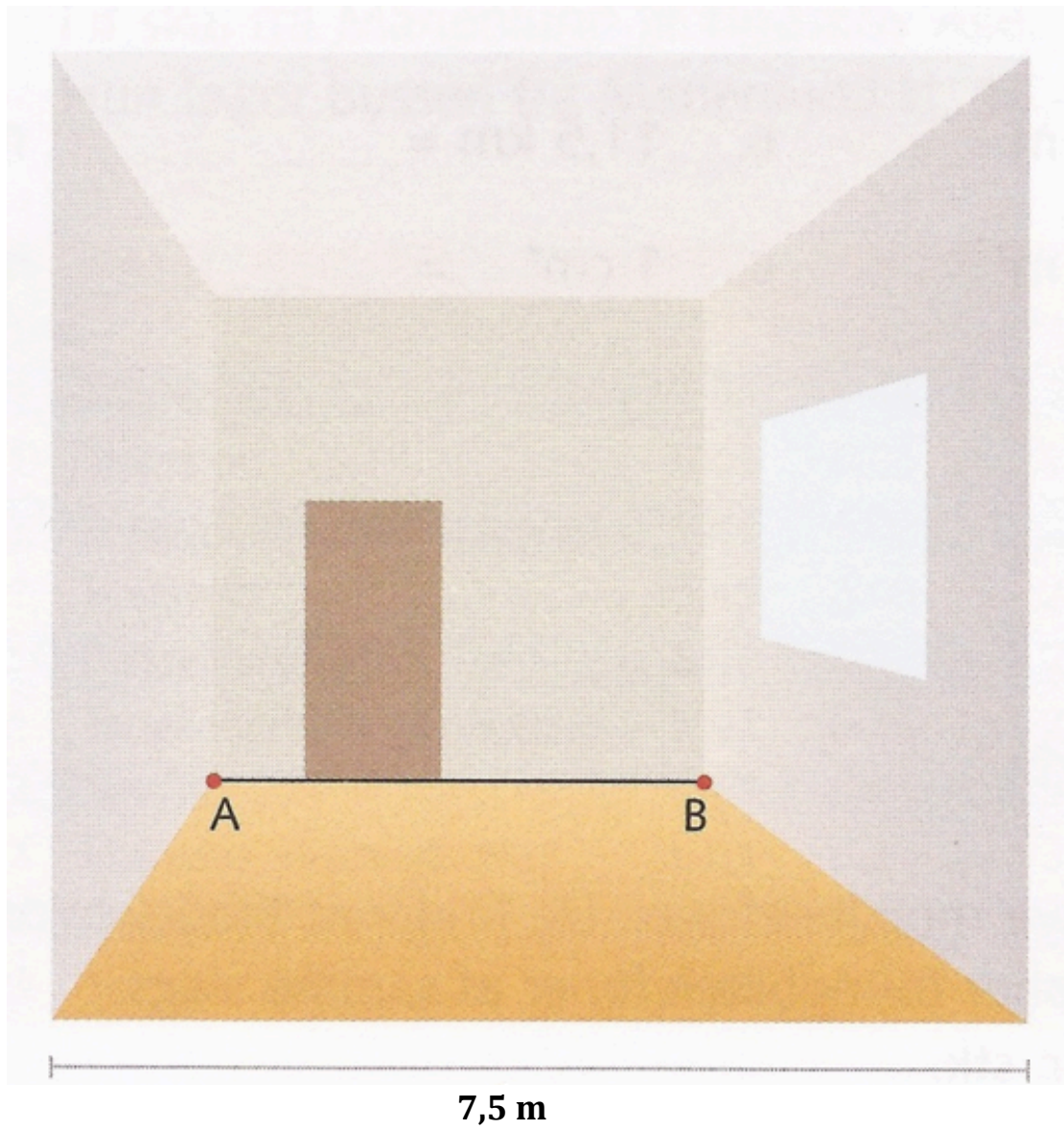

Opgave 2

Pæl nummer 1 er i virkeligheden 20 m høj.

Hvor høj er de to andre pæle?

Ud fra hvilken øjenhøjde tror du at tegningen er konstrueret?

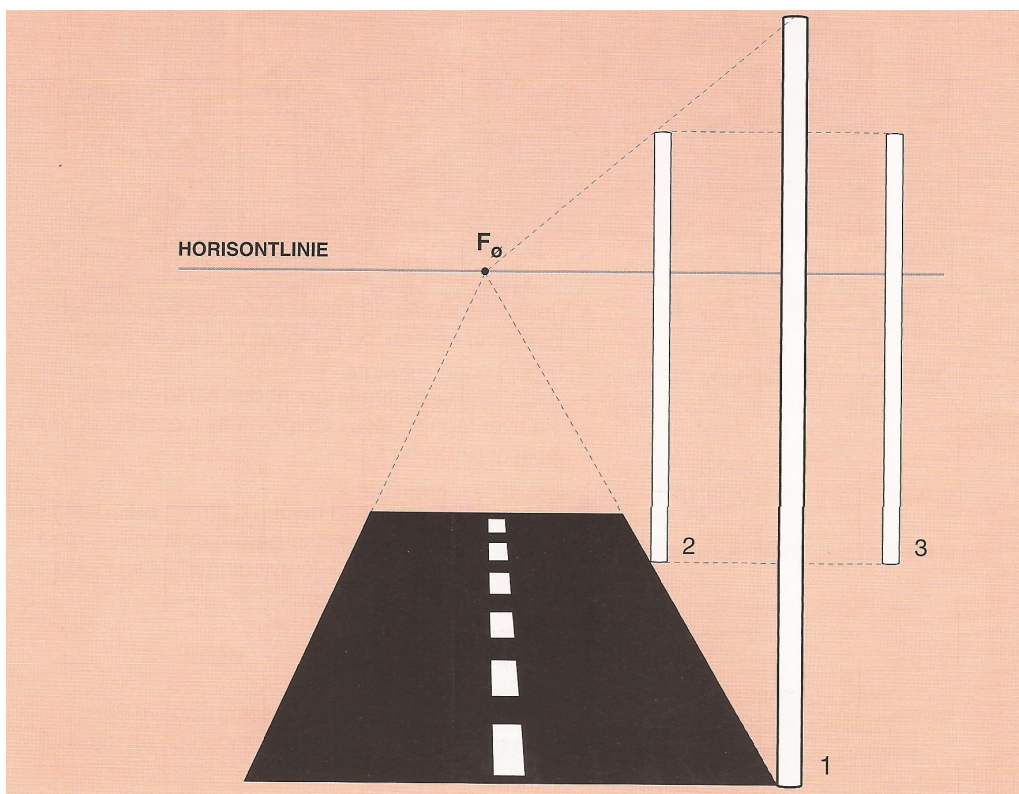

Opgave 3

Værelsets højde er 2,5 m.

Hvor høj er kommoden?

Hvor høj er døren?

Hvor bred er værelset?

Hvor bred er kommoden?

Hvad er arealet er billedet på væggen?

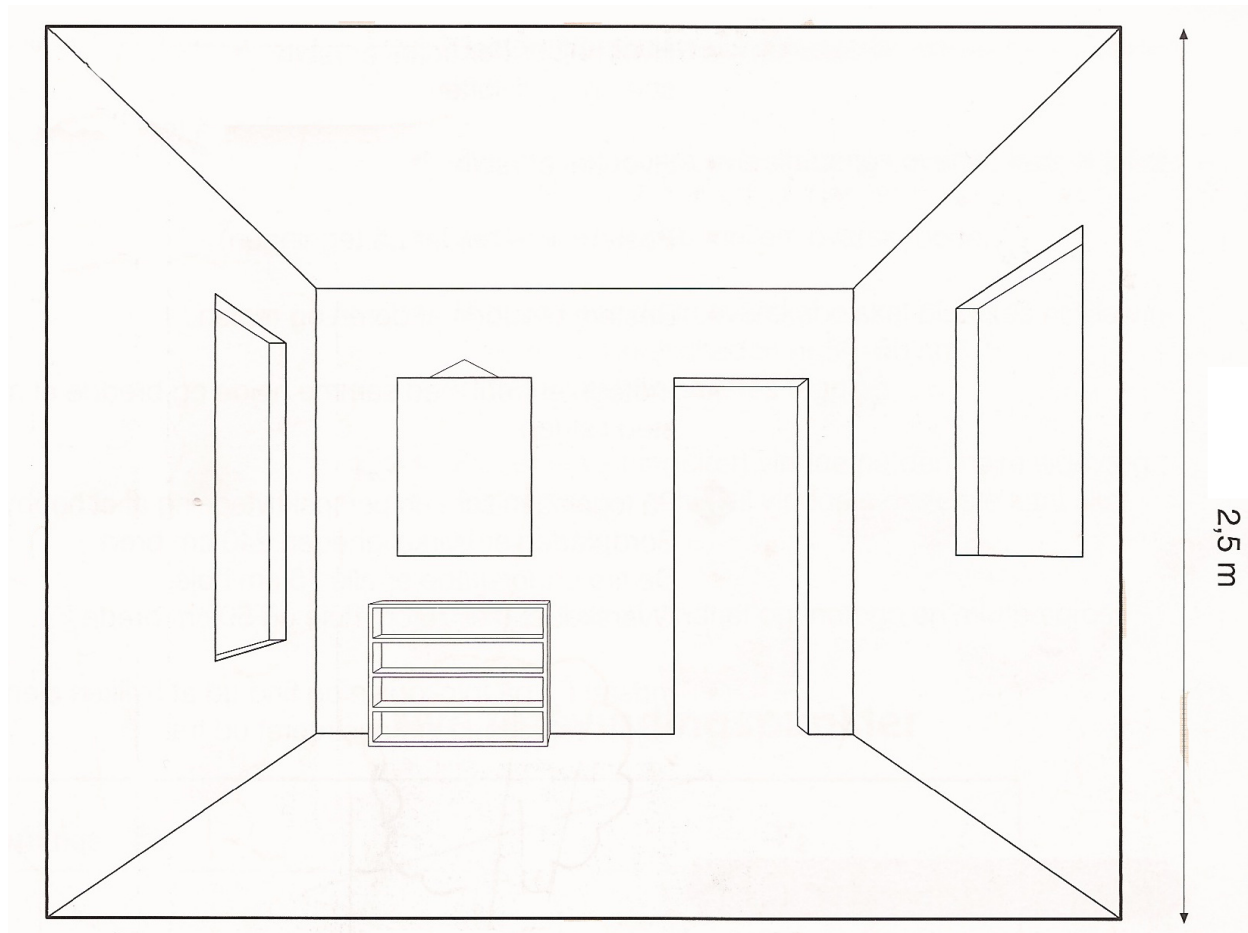

Opgave 4

På tegningen ser I en perspektivtegning af et hobbyrum.

Overskabene er 50 cm brede.

Hvor høj er kommoden?

Hvor bred er kommoden?

Hvor høj er overskabene?

Hvor bred er værelset?

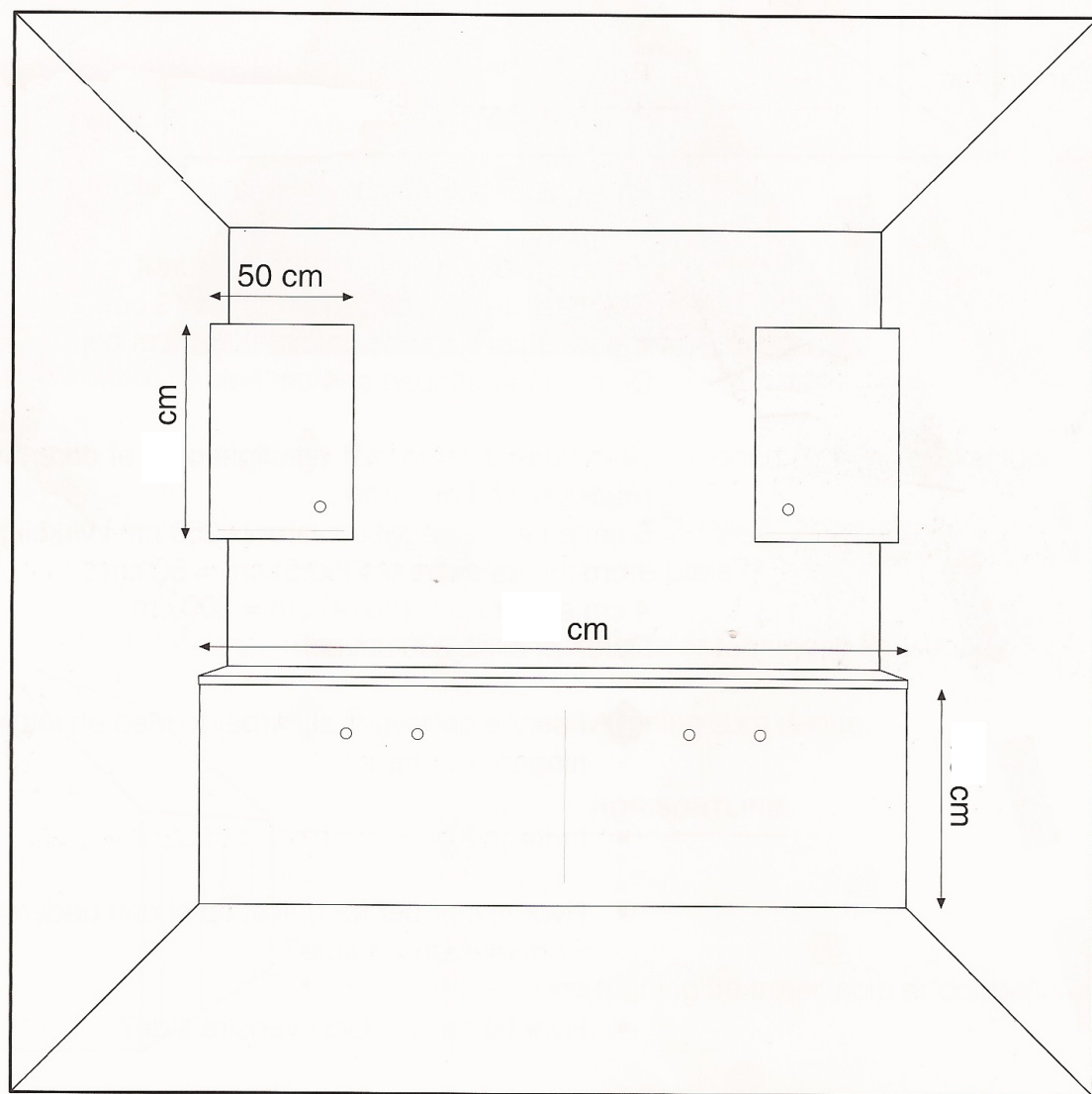

Bedømmelse af rumlige figurer

Tegningen viser en opstilling af klodser.

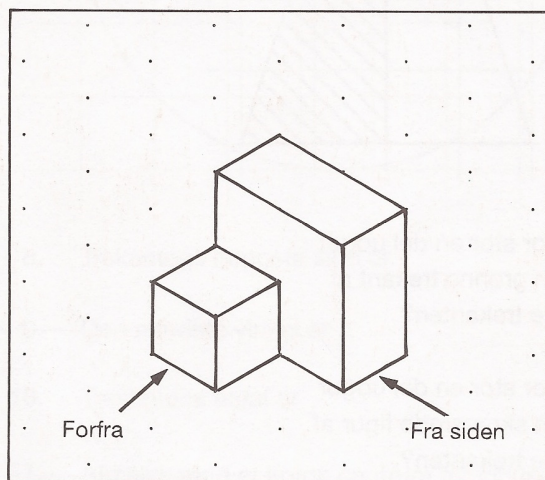

50. Tegn opstillingen set forfra.

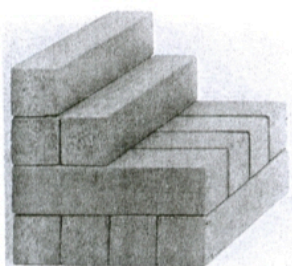

Alle klodser i opstillingen er ens.

Der er brugt _____ klodser

Tegn opstillingen på det isometriske papir.